

油圧ショベル(スタンダード)

PC200-8N1 HD820V

PC200-8N1



HD820V



概略仕様

新JIS(m3)	0.8	0.8
旧JIS(m3)	0.7	0.7
型式	PC200-8N1	HD820V
メーカー	コマツ	加藤製作所
輸送機体寸法(mm)		
全長	9,425	9,450
全幅	2,800	2,820
全高	3,040	2,960
機械整備重量(kg)	19,500	19,900
接地圧(kPa)	44	45
作業範囲(mm)		
最大掘削高さ	10,000	9,550
最大ダンプ高さ	7,110	6,620
最大掘削深さ	6,620	6,210
最大垂直掘削深さ	5,980	5,350
最大掘削半径	9,875	9,910
最大床面掘削半径	9,700	9,750
作業機最小旋回半径	3,040	3,580
後端旋回半径	2,750	2,750
標準バケット幅サイドカッター含む(mm)	1,170	1,130
シュー形状	鉄	鉄
燃料(軽油ℓ)	400	420
クレーン作業範囲(t×m)		
最大荷重吊上時半径	2.9×6.2	2.9×5.8
最小荷重吊上時半径	1.8×8.56	1.6×8.5
高さ制限機能	あり	なし
排ガス	オフロード	3次排ガス
騒音	超低騒音	超低騒音

作業範囲図

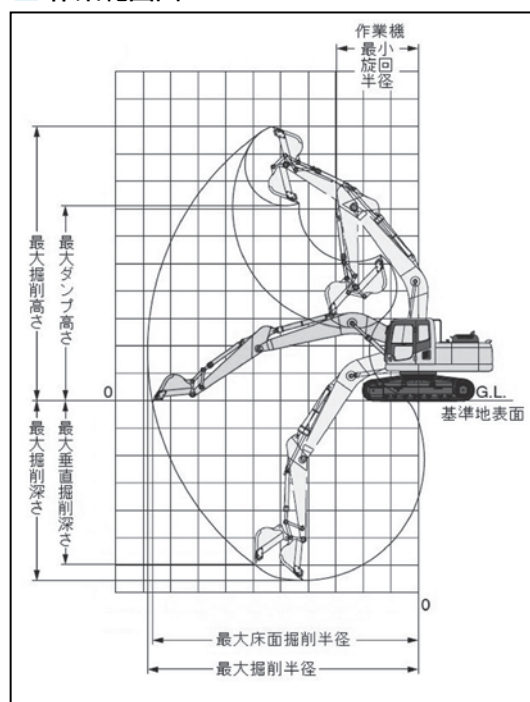

荷役揚重機械

高所作業車

掘削機械

運搬・整地機械

レンタカー

発電機
コンプレッサー

バイブロハンマー

資格法定検査

保険サポート制度