

屈伸タイヤ

NUL12W-DR NUL14W-DR

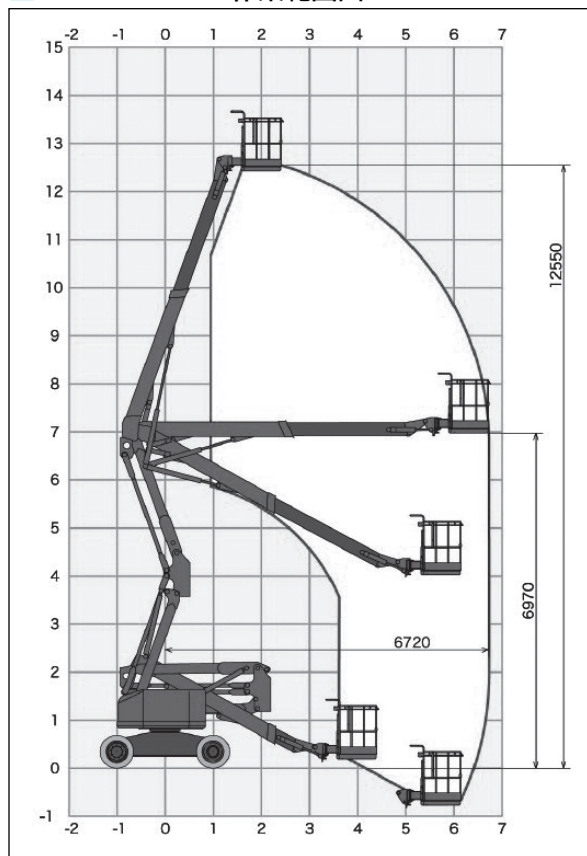

NUL12W-DR 作業範囲図



NUL14W-DR 作業範囲図

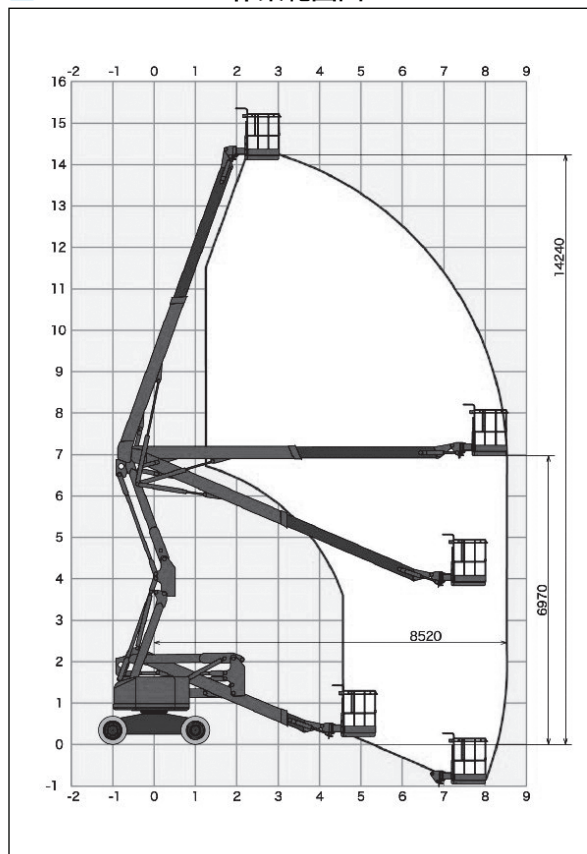

概略仕様

呼称(m)	12	14
型式	NUL12W-DR	NUL14W-DR
メーカー	長野工業	長野工業
バケット(mm)		
最大地上高(m)	12.55m	14.23m
長さ	730	730
幅	1,130	1,130
積載荷重(kg)	200	200
輸送機体寸法(mm)		
全長	5,780	6,740
全幅	1,980	1,980
全高	2,330	2,330
機体重量(kg)	5,305	6,980
動力	エンジン	エンジン
燃料(軽油ℓ)	41	41
足回り	白タイヤ	白タイヤ
登坂能力(度)	15	15
旋回(度)上部(左/右)	90/45	90/45
排ガス	対象外	対象外
騒音	対象外	対象外

荷役揚重機械

高所作業車

掘削機械

運搬・整地機械

レンタカー

発電機
コンプレッサー

バイブロハンマー

資格法定検査

保険サポート制度